

◆3・4年生ティーアップベースボール大会規則

1. グラウンド

- イ) 各塁間並びに競技場区画は下記の通りとする。
- ロ) バッティングティーはホームベースより0.5m後方に置く、その他は下記参照。

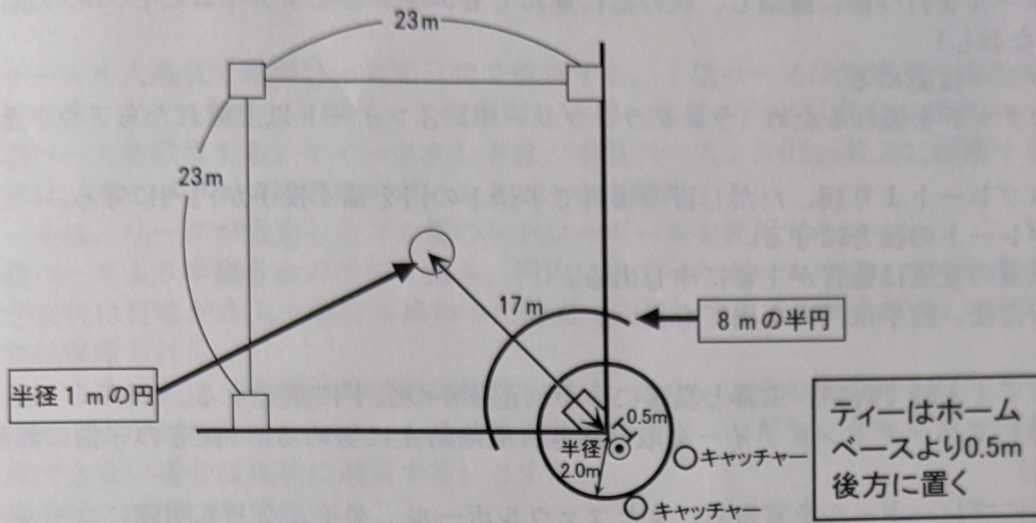

2. 用具

- イ) 靴は運動靴又はスパイクを使用する（金属スパイクは禁止）。
- ロ) ボールは軟式C球とする。
- ハ) 選手は各チームのユニフォームを着用。（背番号を付ける）。

3. チーム編成

- イ) チームは何十名でも登録できる。ゲームは9名で行う。
- ロ) メンバー表の交換は必ず行う。
- ハ) 選手交代は監督が主審に申し出る。

4. 試合の進め方

- イ) 攻守交代
 - ・攻撃が全員（9人）打ち終わった時点（一巡）で攻守交代する。但し途中の3アウトになった場合は攻守交替とする。
 - ・途中3アウトになった場合は継続打順とする。
- ロ) 試合の規定回数
 - ・試合は1時間10分7イニングとする（1時間10分をこえての次のイニングに入らない）。
 - ・同点の場合は8、9回まで通常の延長戦（継続打順）とする。それでも決しない場合（10回以降）は、1アウト2、3塁の特別ルールで行い、移行は継続打順とする。時間切れによる延長戦の場合、2回まで通常の延長戦とし3回からは特別ルールを適用する。
- ハ) 試合の進行と停止
 - ・試合は主審による「プレイボール」の宣告で開始され「ゲームセット」の宣告で終了する。
 - ・ボールがピッチャーに返球されたら（ボールデッド）となる。ただし攻撃中のランナーが走塁している間はピッチャーに返球されても試合中断（ボールデッド）とはならない。走者が完全に塁に止まった時点でピッチャーにかえす。

5. 打者のルール

- イ) 打者はバッターボックス内に位置し、バッティングの高さを調節した後、打つ準備姿勢をとる。
- ロ) 主審のプレイボールで速やかに打撃を行う。
- ハ) 主審のプレイボールの宣告の前に打った場合は無効とする。
- ニ) 三振は無しとする。
- ホ) ホームベースから8以内にボールが止まった場合はファウルとする。
- ヘ) ホームベースから8以内でボールを取った場合はアウト（フライのみ）
- ト) ティーのゴム部を打ってボールが転がった場合でも試合は続行とする。

チ) ティーのゴム部とボールを同時に打ったと思われる場合でも試合は続行とする。

リ) バント及びバントのかまえを禁止する。

ヌ) バッターボックスを出て打った時は打ち直しとする。

6. 走者のルール

イ) 走者は打者がボールを打つまで塁をはなれてはいけない。(リード、盗塁は行わない)

ロ) 走者は打者がボールを打つ前に離塁し、次の塁に進んでもアウトとせずタイムとし、元の塁にもどす。(打者は打ちなおし)

ハ) タッチアッププレーは認める。

ニ) 走者は守備側のタッチを逃れるため(ランダウンプレー中) 3フィート以上離れたらアウトとする。

7. 守備のルール

イ) 投手板はホームプレートより16、ただし17の場所で半径1の円を描く投手が円内に守る。

ロ) 捕手はホームプレートの後方に守る。

ハ) 試合中の守備位置の変更は監督が主審に申し出る。

ニ) バッターが打った後、投手は円内を出ても良い。

8. 審判の役割

イ) 審判は原則として4人制で行い、主審と塁審に分かれ正確かつ公平に裁定する。

ロ) 主審は必要に応じてバッティングティーを取り除き、危険防止に努める。(保守の守備に邪魔にならない様心がける)

ハ) 主審は打者ごとにプレーボールを宣告し、またファウルボール、タイムなども明確にコールし、試合をスムーズに進行させる。

ニ) ボールは必ず1プレイごとに円内の投手に返球し、主審はその時点でタイムをかける。投手は主審のタイムのコール後に捕手に返球を行う。主審は捕手よりボールを受け、ティーアップ後プレーをコールする。

ホ) このルールに明記されていない状況が生じた場合は、4人の審判員が協議し裁定することができる。(その他のルールは、全国軟式野球連盟ルールを適用)

ヘ) 主審は打者と捕手の間に位置する。

9. 三振について

ファールチップ、空振合わせて5スイングになった時点。

10. 最終バッター

野手が暴投した場合ボールデッドラインを超えた時点で、打者ランナーはテイク2になります。

2019年4月より実施

◆3・4年生のリーグ戦について

1. ピッチャープレートまで14m
2. 投球回数 最高3イニング
3. 塁間 21m
4. ランナー リード有・盗塁有
5. 一試合 5イニング
6. 時間 1時間20分
7. ホームランフェンスまで 70m
8. その他 リーグ戦のルールにあわせる

